

EDGETEQ S-356

豪迈封边机

EDGETEQ S-356

EDGETEQ S-356 TWO COLOR

EDGETEQ S-356 TWO COLOR NARROW

EDGETEQ S-356 TWO COLOR With V-belt

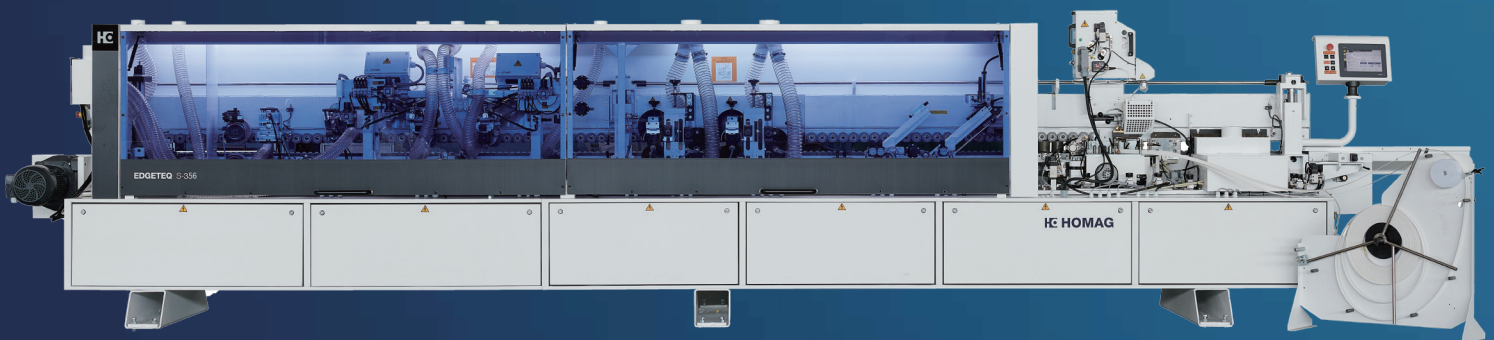

EDGETEQ S-356: 工业级封边机

EDGETEQ S-356 系列综合的配备为您提供多方面的加工工艺。所有装置配有动力强大的电机，提供了加工各种不同部件所需的功率。预铣装置为您的工件上胶提供高效的准备，快速溶胶单元确保了完美的封边效果。前后齐边装置配有两个电机，提供高精

度的切割，修边装置使您的产品呈现完美品质。配备 4 个电机的修圆角装置，具有整机加工的所有优点。标配的仿形刮刀装置、平刮刀装置以及抛光装置都能使您的产品达到完美的效果。

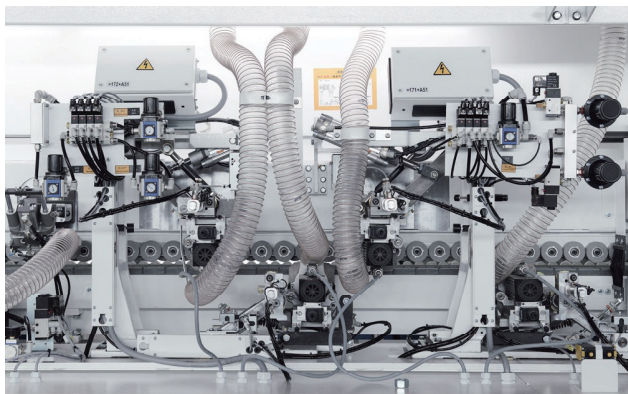
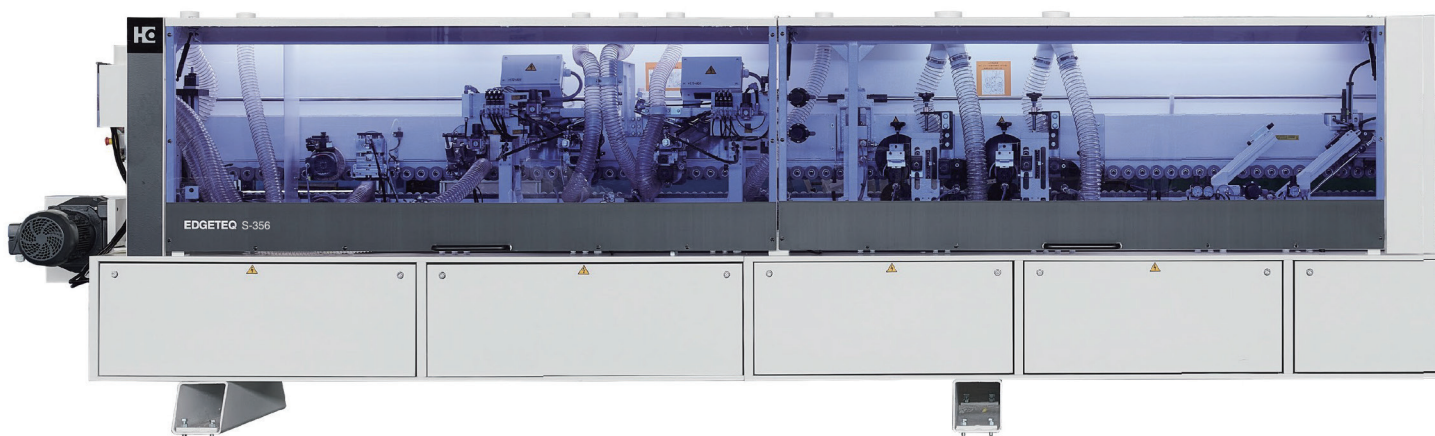

跟踪装置：用于加工厚的 PVC，工件厚度最大 60 毫米，标配气动自动开和关，易于操作最大速度为 25 米 / 分钟

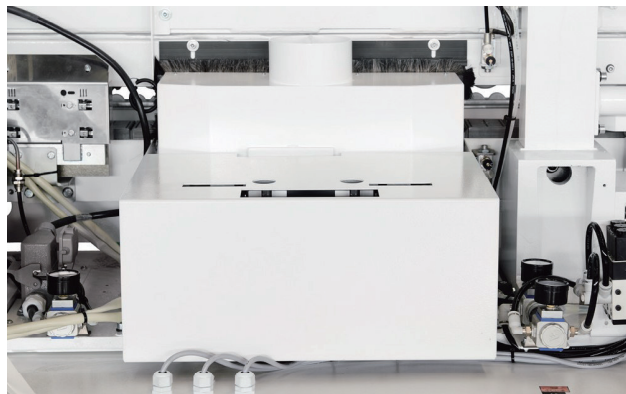

预铣装置：完美的铣削效果，金刚石刀头使用时间长，优化预铣质量

EDGETEQ S-356 系列 - 高度灵活的全能型设备

- 豪迈涂胶装置为您实现完美的涂胶效果
- 配有双导轨的前后齐边装置稳定而高效
- 修边装置可靠而卓越
- 修圆角装置为您带来完美加工效果，配备 4 个电机，易于调节，最高速度 25 米 / 分钟



EDGETEQ S-356

机器长度 (毫米)	8, 499
机身重量 (千克)	4, 200
进料速度 (米 / 分钟)	16 - 25
封边带厚度 (毫米)	0.4 - 3
工件厚度 (毫米)	12 - 60

您将获得的收益

- 在窄工件上也能达到完美的涂胶效果
- 变更工件厚度不需要更换胶辊
- 具有集成加热工艺的胶辊确保各种厚度的工件拥有理想上胶温度
- 跟踪防撞装置确保了胶膜厚度一致
- 应用装置易于卸载

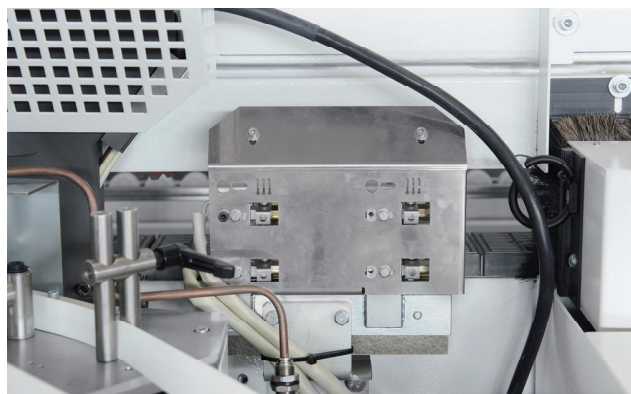

预热装置：板材预热提高胶合强度

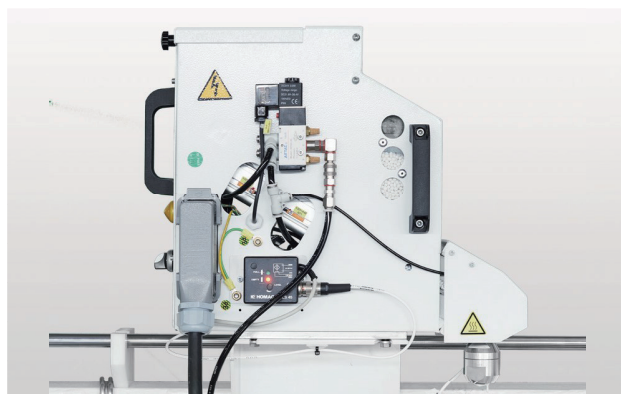

涂胶和预熔装置：快换涂胶装置和快速预熔装置，及时提供胶水，完美的涂胶效果

EDGETEQ S-356 TWO COLOR 工业级封边机-双胶锅

EDGETEQ S-356 系列综合的配备为您提供多方面的加工工艺。所有装置配有动力强大的电机，提供了加工各种不同部件所需的功率。预铣装置为您的工件上胶提供高效的准备，快速溶胶单元确保了完美的封边效果。前后齐边装置配有两个电机，提供高精

度的切割，修边装置使您的产品呈现完美品质。配备 4 个电机的修圆角装置，具有整机加工的所有优点。标配的仿形刮刀装置、平刮刀装置以及抛光装置都能使您的产品达到完美的效果。

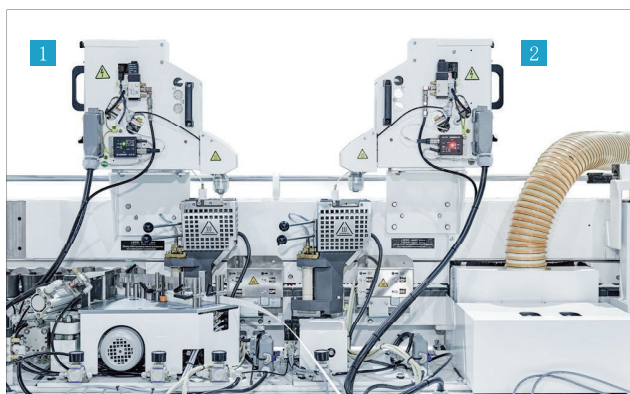

涂胶和预熔装置：快换涂胶装置和快速预熔装置，及时提供胶水，完美的涂胶效果 (1# 位可选配 PUR 涂胶方式)

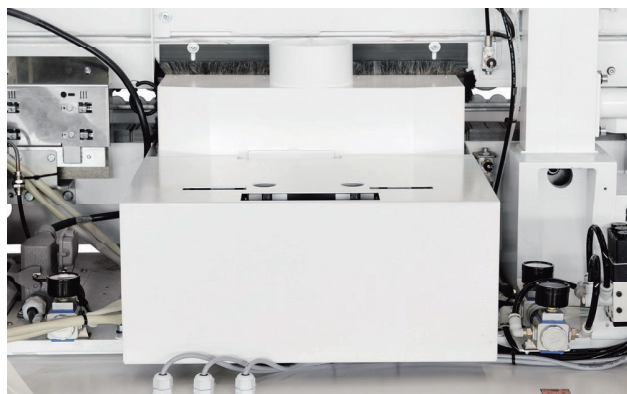

预铣装置：完美的铣削效果，金刚石刀头使用时间长，优化预铣质量

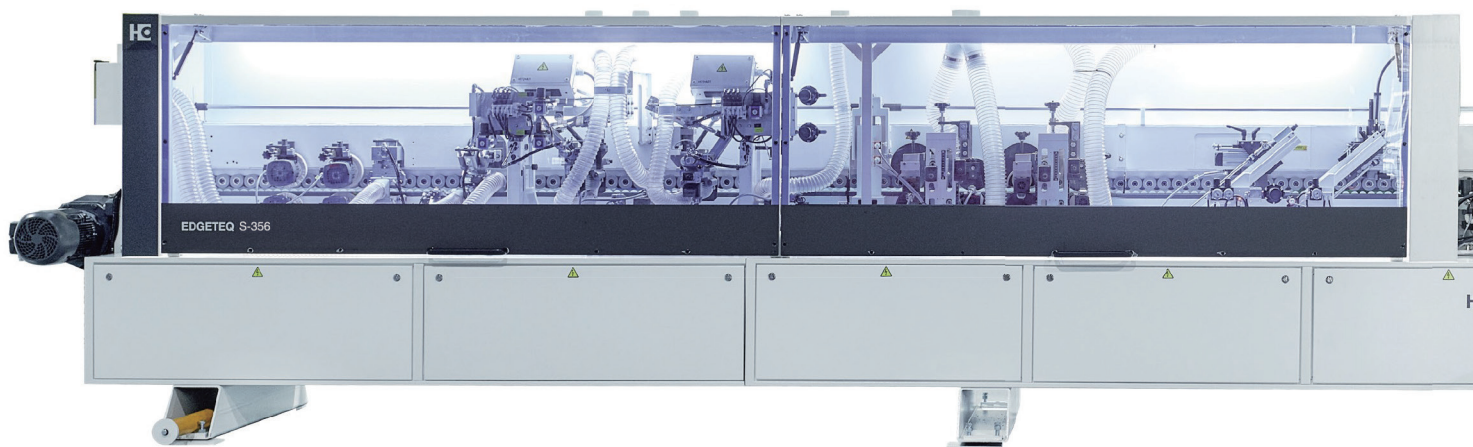

EDGETEQ S-356 TWO COLOR 系列 - 高度灵活的全能型设备

- 豪迈涂胶装置为您实现完美的涂胶效果
- 配有双导轨的前后齐边装置稳定而高效
- 修边装置可靠而卓越
- 修圆角装置为您带来完美加工效果，配备 4 个电机，易于调节，最高速度 25 米 / 分钟
- 可满足两种不同颜色的 EVA 胶水切换使用 (或 EVA+PUR)

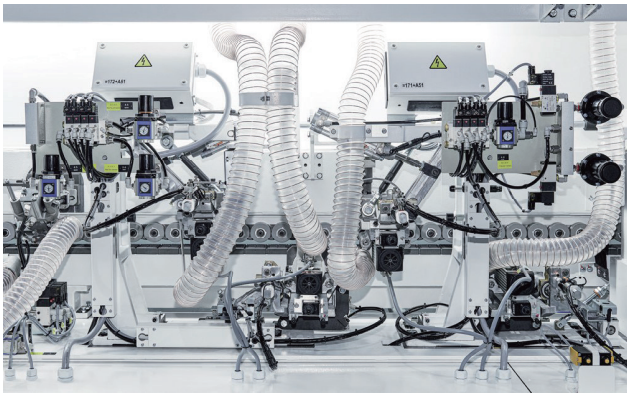

跟踪装置：用于加工厚的 PVC，工件厚度最大 60 毫米，标配气动自动开和关，易于操作最大速度为 25 米 / 分钟

EDGETEQ S-356 TWO COLOR

机器长度 (毫米)	8, 939
机身重量 (千克)	4, 400
进料速度 (米 / 分钟)	16 - 25
封边带厚度 (毫米)	0.4 - 3
工件厚度 (毫米)	12 - 60

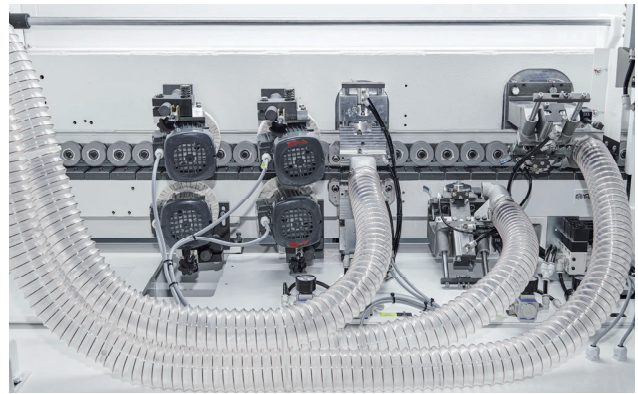

双抛光装置：满足两种不同颜色涂胶需求，提高表面外观质量

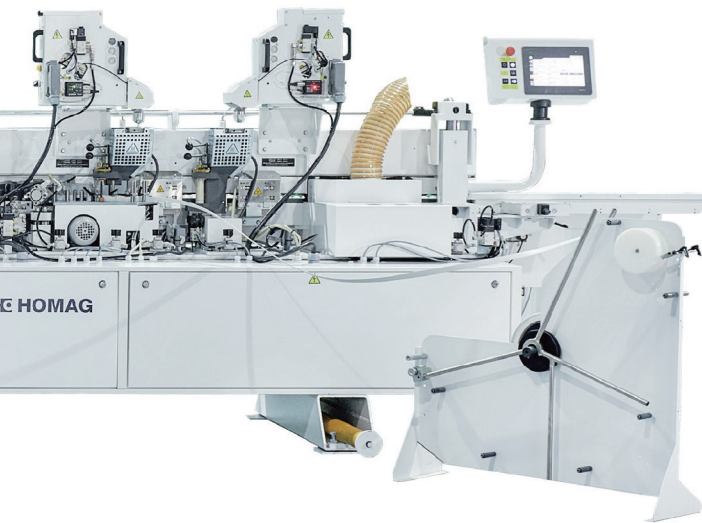

您将获得的收益

- 在窄工件上也能达到完美的涂胶效果
- 变更工件厚度不需要更换胶辊
- 具有集成加热工艺的胶辊确保各种厚度的工件拥有理想上胶温度
- 跟踪防撞装置确保了胶膜厚度一致
- 应用装置易于卸载

EDGETEQ S-356 TWO COLOR NARROW: 工业级封边机 双胶锅 窄板机

EDGETEQ S-356 系列综合的配备为您提供多方面的加工工艺。所有装置配有动力强大的电机，提供了加工各种不同部件所需的功率。预铣装置为您的工件上胶提供高效的准备，快速溶胶单元确保了完美的封边效果。前后齐边装置配有两个电机，提供高精

度的切割，修边装置使您的产品呈现完美品质。配备 4 个电机的修圆角装置，具有整机加工的所有优点。标配的仿形刮刀装置、平刮刀装置以及抛光装置都能使您的产品达到完美的效果。

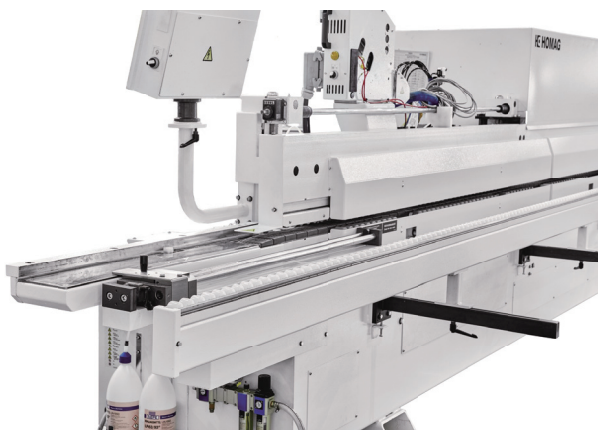

进料区域：带窄板辅助进料装置，保证窄板顺利进料

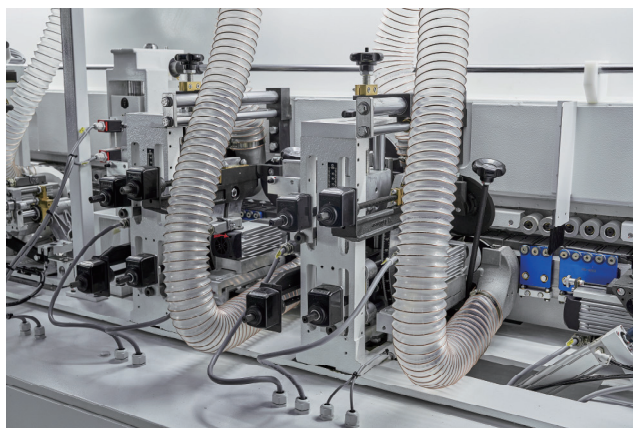

精修单元：适合加工不同厚度的边带（选配粗修单元或双精修）

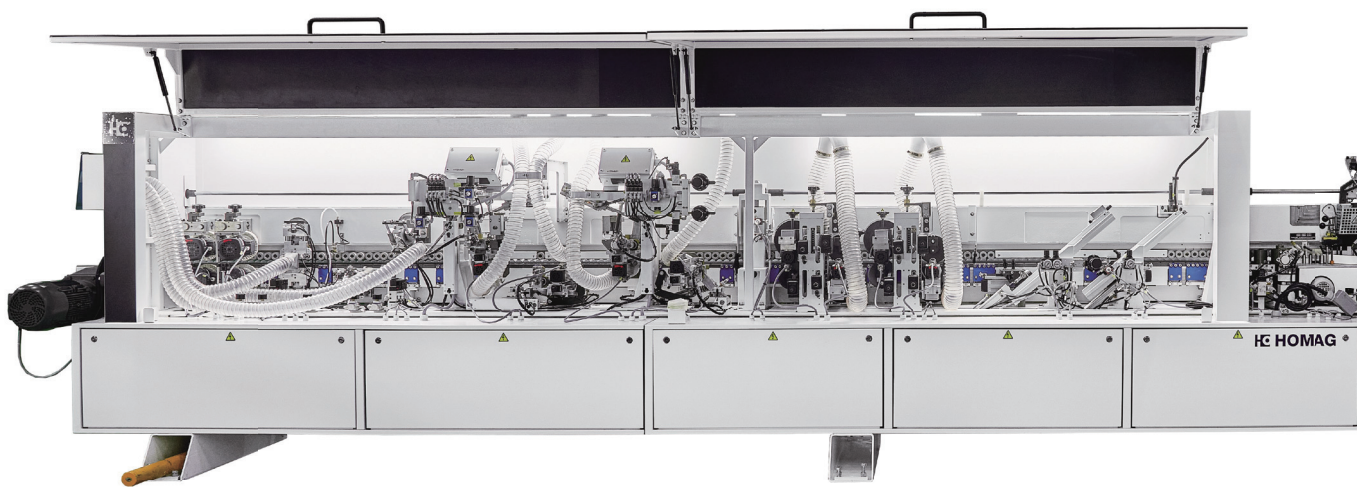

EDGETEQ S-356 TWO COLOR NARROW 系列 - 高度灵活的全能型选手

- 豪迈涂胶装置为您实现完美的涂胶效果
- 配有双导轨的前后齐边装置稳定而高效
- 修边装置可靠而卓越
- 修圆角装置为您带来完美加工效果，配备 4 个电机，易于调节，最高速度 25 米 / 分钟
- 可满足两种不同颜色的 EVA 胶水切换使用 (或 EVA+PUR)
- 手动窄板辅助进料装置，可灵活适应大小板生产
- 窄板专用辅助压轮，可提高窄板进料稳定性和加工精度
- 辅助压轮预压量可单独调整
- 高灵敏度线点传感器，快速检测工件尺寸和位置，提高各功能部套加工精度

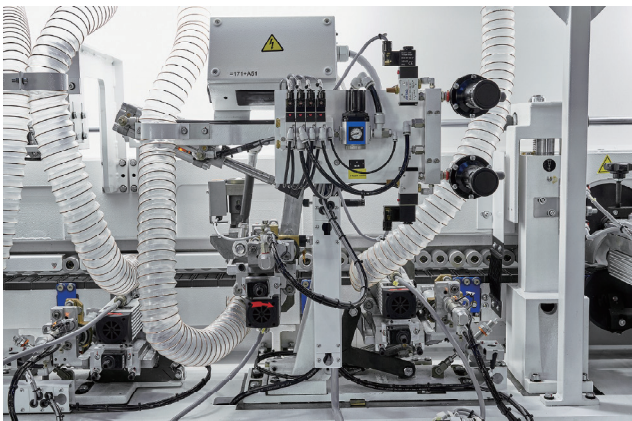

四马达跟踪装置：用于加工厚的 PVC，工件厚度最大 60 毫米，标配气动自动开和关，易于操作，最大速度为 25 米 / 分钟

EDGETEQ S-356 TWO COLOR NARROW

机器长度 (毫米)	8, 939
机身重量 (千克)	4, 400
进料速度 (米 / 分钟)	16 - 25
封边带厚度 (毫米)	0.4 - 3
工件厚度 (毫米)	12 - 60
最小工件宽度 (毫米)	40

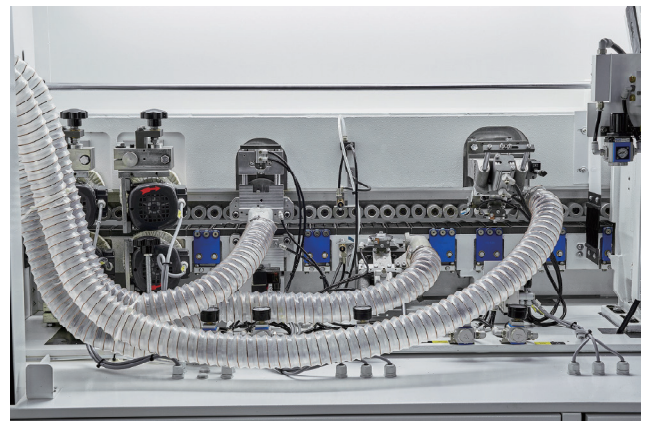

双抛光装置：满足两种不同颜色涂胶需求，提高表面外观质量

您将获得的收益

- 在窄工件上也能达到完美的涂胶效果
- 变更工件厚度不需要更换胶辊
- 具有集成加热工艺的胶辊确保各种厚度的工件永远拥有理想上胶温度
- 跟踪防撞装置确保了胶膜厚度一致
- 应用装置易于卸载

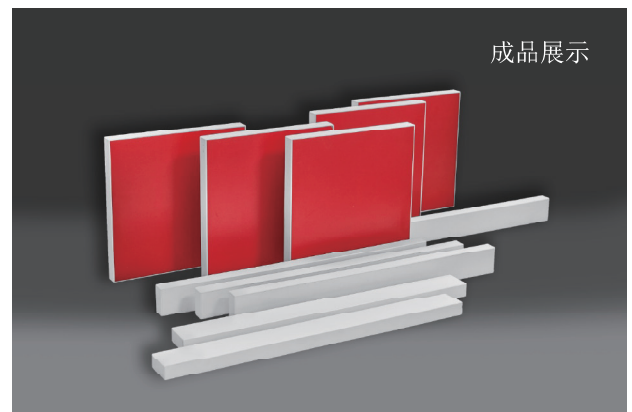
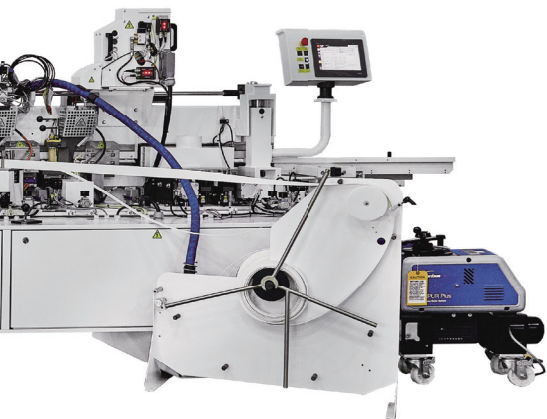

成品展示

EDGETEQ S-356 TWO COLOR With V-belt 工业级封边机- 双胶锅V带机

EDGETEQ S-356 系列综合的配备为您提供多方面的加工工艺。所有装置配有动力强大的电机，提供了加工各种不同部件所需的功率。预铣装置为您的工件上胶提供高效的准备，快速溶胶单元确保了完美的封边效果。前后齐边装置配有两个电机，提供高精

度的切割，修边装置使您的产品呈现完美品质。配备 4 个电机的修圆角装置，具有整机加工的所有优点。标配的仿形刮刀装置、平刮刀装置以及抛光装置都能使您的产品达到完美的效果。



钢制上压梁和 V 带上压紧，确保工件平稳输送

- 上压梁采用加厚钢材
- 双 V 上压紧输送带



控制器 - 操作简便：触摸式显示屏界面确保了菜单栏快速集成反应，操作舒适

- 15 英寸大触摸屏
- 可转动角度

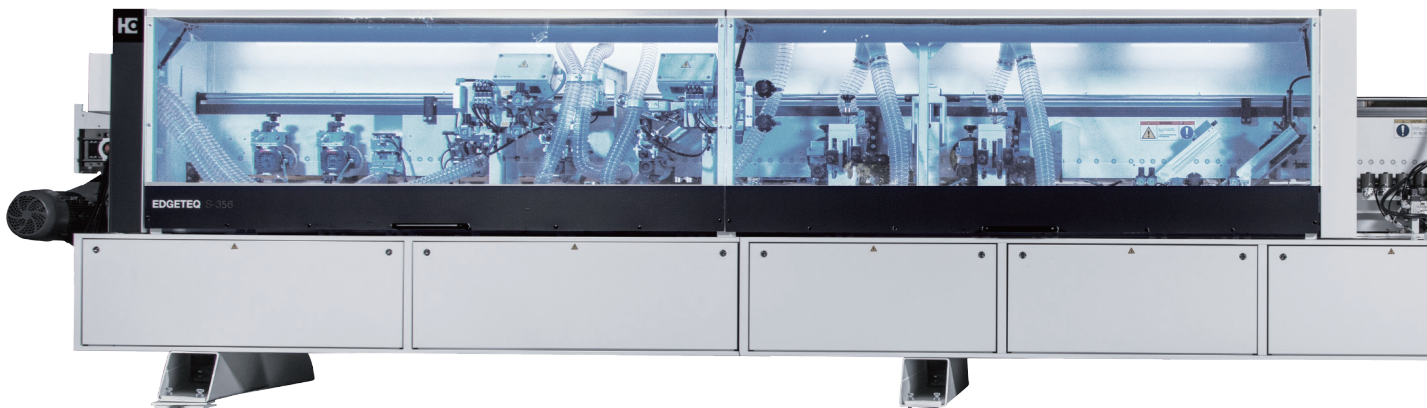

EDGETEQ S-356 双胶锅 V 带 - 高度灵活的全能型设备

- 豪迈涂胶装置为您实现完美的涂胶效果
- 配有双导轨的前后齐边装置稳定而高效
- 修边装置可靠而卓越
- 修圆角装置为您带来完美加工效果，配备 4 个电机，易于调节，最高速度 25 米 / 分钟
- 可满足两种不同颜色的 EVA 胶水切换使用 (或 EVA+PUR)

EDGETEQ S-356 双胶锅 V 带	
机器长度 (毫米)	8, 939
机身重量 (千克)	4, 400
进料速度 (米 / 分钟)	16 - 25
封边带厚度 (毫米)	0.4 - 3
工件厚度 (毫米)	12 - 60

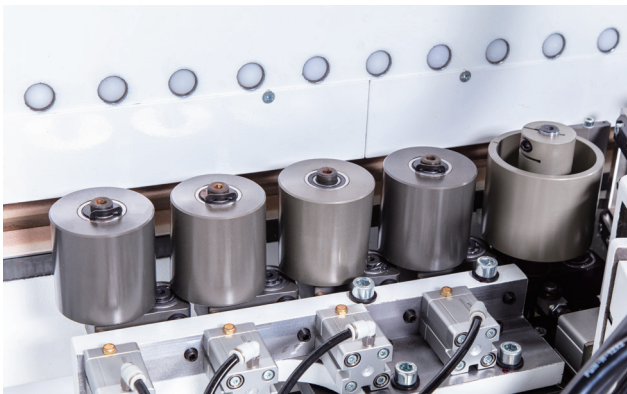

压轮组

- 1 个主压轮带动力，直径 130 毫米
- 4 个辅助压轮，直径 70 毫米，2 个带锥度
- 气动压紧和调节

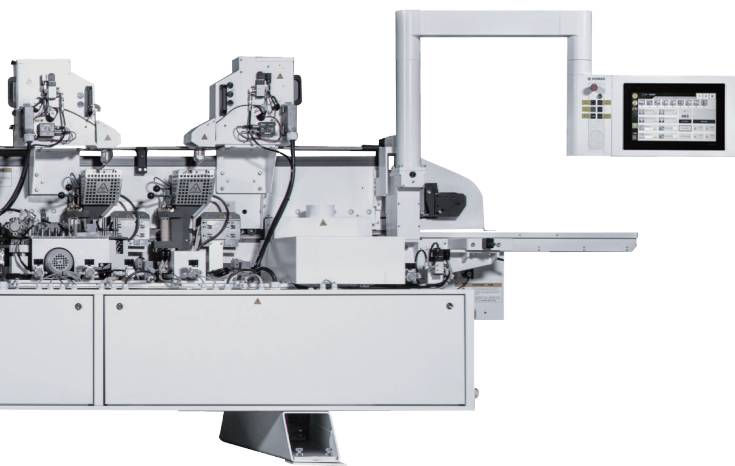

豪迈中国 服务不停步

我们是每一个豪迈中国客户的坚强后盾，助您达成目标。

我们拥有卓越的技术力量，全方位的服务支持。从机器的安装至运行，无不进行精细计划和设计。

所以我们有绝对的信心来保证我们的每一台机器都达标，无论是今天，还是明天，始终如一。

豪迈中国销售及售后服务网络

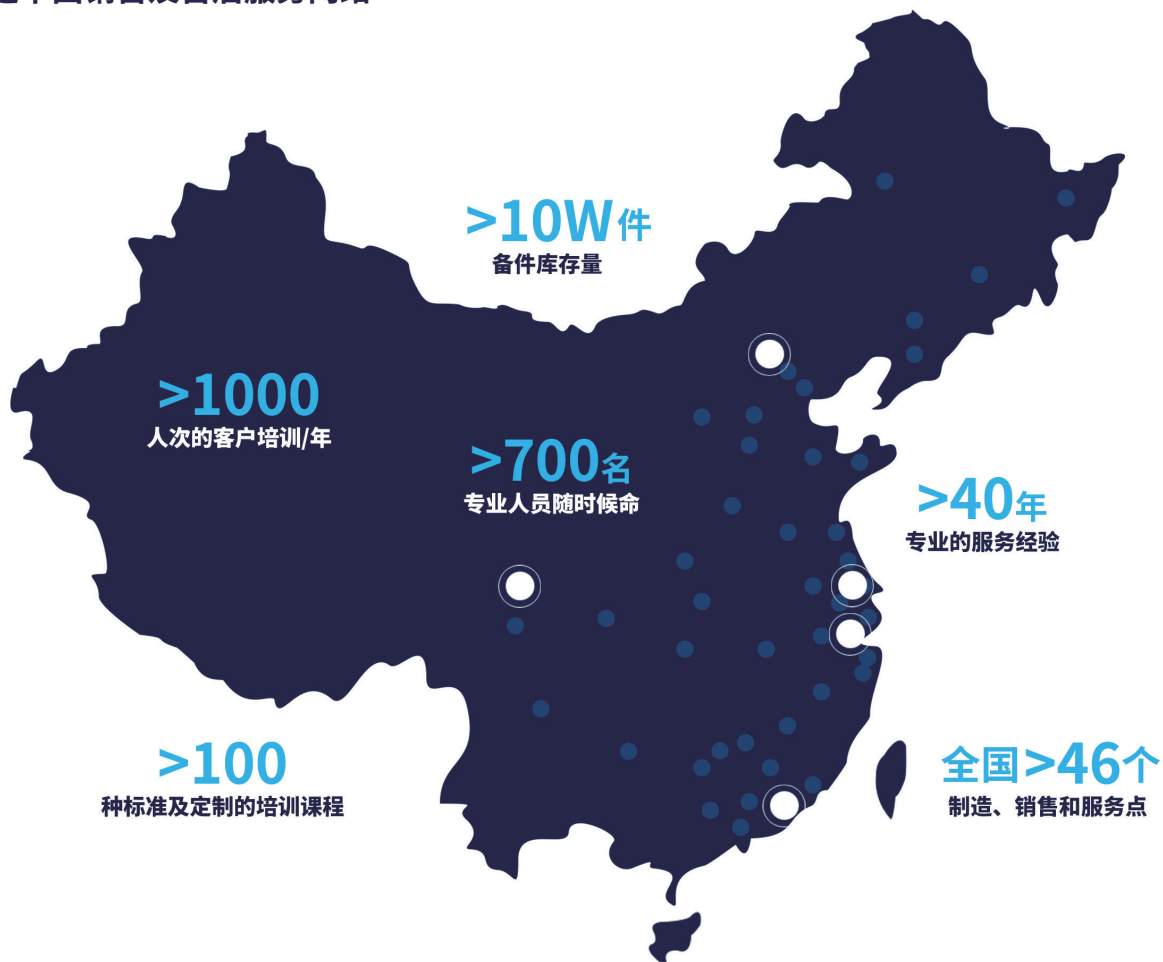

服务一线通
4000 9333 77



工程服务中心

紧急支援服务

我们拥有 160 多位经过生产商工厂专业培训的专业工程服务人员派驻全国各地,并在北京、昆山、东莞、上海、成都等五大城市设有办事处,使我们更靠近您,在更多的时间内,提供优质的服务。

服务内容全面

豪迈中国为客户提供全套服务解决方案,从设备基本操作培训、安装、调试、后期维护保养到生产工艺技术支援、远程视频诊断、设备翻新改造、搬迁、提供成熟的软件产品、优质的实施培训服务、企业管理咨询服务、后期持续提升服务等一系列服务内容。

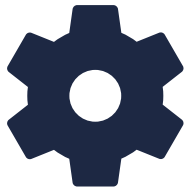

配件服务中心

丰富备件资源

全国各地均设有备件销售中心,储备超过10,000种不同种类的备件,充分保证备件更换、维修、保养,并能满足客户各种购买需求,每一个备件从订单执行到安装都经由专业团队负责,以保障备件的质量及设备的卓越性能。

原装备件

“好马配好鞍”,高品质的原装备件是设备高效运转的有力保障。豪迈中国的备件资源,经过行业品牌认证,是客户的理想选择。

备件升级改造

根据客户的实际需求,为客户提供备件维修、保养、升级、改造等专业服务,延长备件寿命,降低生产成本,充分用好设备,生产优质的产品,尤其是针对一些高价值的备件,如设备电脑软件、加工中心主轴、钻盒、封边机胶箱等。

定制化备件储备方案

根据客户实际需求,定制个性化备件储备方案,遇到备件故障时,能第一时间有效地解决备件问题,让客户无后顾之忧。



培训服务中心

培训特色

结合客户的日常工作实际情况,根据每一位设备操作员、维修员、管理者的培训需求,以豪迈中国机械设备理论知识要点、实践操作案例为培训教材,通过案例来讲解相关的操作要点、使用技巧、控制运用等,引导学员渗透式地从理论到实践逐步深入地学习,并参与到个例的分析中,着重引导思考,并从中取得经验。

培训分类

基础培训

①机器基础操作 ②操作过程中出现的简单故障处理方案 ③机器日常维护保养工作

高级培训

①机器控制系统的介绍 ②一些较重要的诊断方法 ③PC系统软件的备份及恢复

EDGE TEQ S-366 | 2024/07/02 | 本手册所含图片中可能会显示订单中未包含的选项。所列参数数据均基于豪迈在实验室及客户工厂实际结果得出，基于生产条件的变化会有一些差异。豪迈公司保留对技术更改、印刷错误和勘误的权利。如有更改，恕不另行通知。



HOMAG Group AG

marketing-chn@homag.com

www.homag.com.cn

更多详情，请扫码关注豪迈中国



微信公众号
homag_china



豪迈中国
服务小程序

YOUR SOLUTION